

*Trennwand- und Raumsysteme*



Wirtschaftliche und  
variable Lösungen  
für Produktion und Office.



**GEMAC**<sup>®</sup>  
LAGERTECHNIK & RAUMSYSTEME

Produktvielfalt mit System.



# Optimale Raumnutzung für Produktion, Lager und Office. Mehr Platz. Mehr Möglichkeiten.

## **GEMAC Raumsysteme**

Trennwand- und Raumsysteme für den idealen und flexiblen Einsatz in allen Büro-, Lager- und Fertigungsbereichen. Mit GEMAC schaffen Sie im Handumdrehen neue, saubere und freundliche Arbeitsräume. Nutzen Sie bisher „unproduktive“ Flächen aus.

GEMAC gibt Ihren Anforderungen viel Raum. Sagen Sie uns Ihre Wünsche, wir planen und bauen für Sie optimale, wirtschaftliche Lösungen.

Mit unserem System schaffen Sie variable Räume und Abtrennungen. Wenn Sie wollen, in doppelstöckiger Ausführung oder auf Stahlbaubühnen.

Ein weiterer Vorzug: Sie können ohne großen Zeitaufwand erweitern oder umbauen.



## Idee

Die Idee ist der erste Schritt zur Lösung. GEMAC erarbeitet sie mit Ihnen gemeinsam.

## Planung

Das Ziel ist eine produktive, wirtschaftliche Lösung, die angenehmes und effizientes Arbeiten fördert.

## Herstellung

Mit GEMAC nutzen Sie jahrzehntelange Erfahrung und hohe Qualitätsstandards.

## Service

Von der Planung und Projektierung über die Montage bis zur Nachbetreuung. Auf GEMAC ist Verlass.

### Inhalt

System-Gesamtübersicht	2
Hallenbüros	4
Raum auf Raum	6
Stahlbaubühnen	8
Trennwände	10
Messräume	12
Schallschutz	16
Individuelle Lösungen	18
Systemaufbau	20
Klapphakensystem	21
Wandelemente	22
Zubehör	23





GEMAC plant und projiziert nach Ihren Wünschen. GEMAC ist an Ihrer Seite und bringt ihr Wissenspotenzial und ihre Erfahrung mit ein.

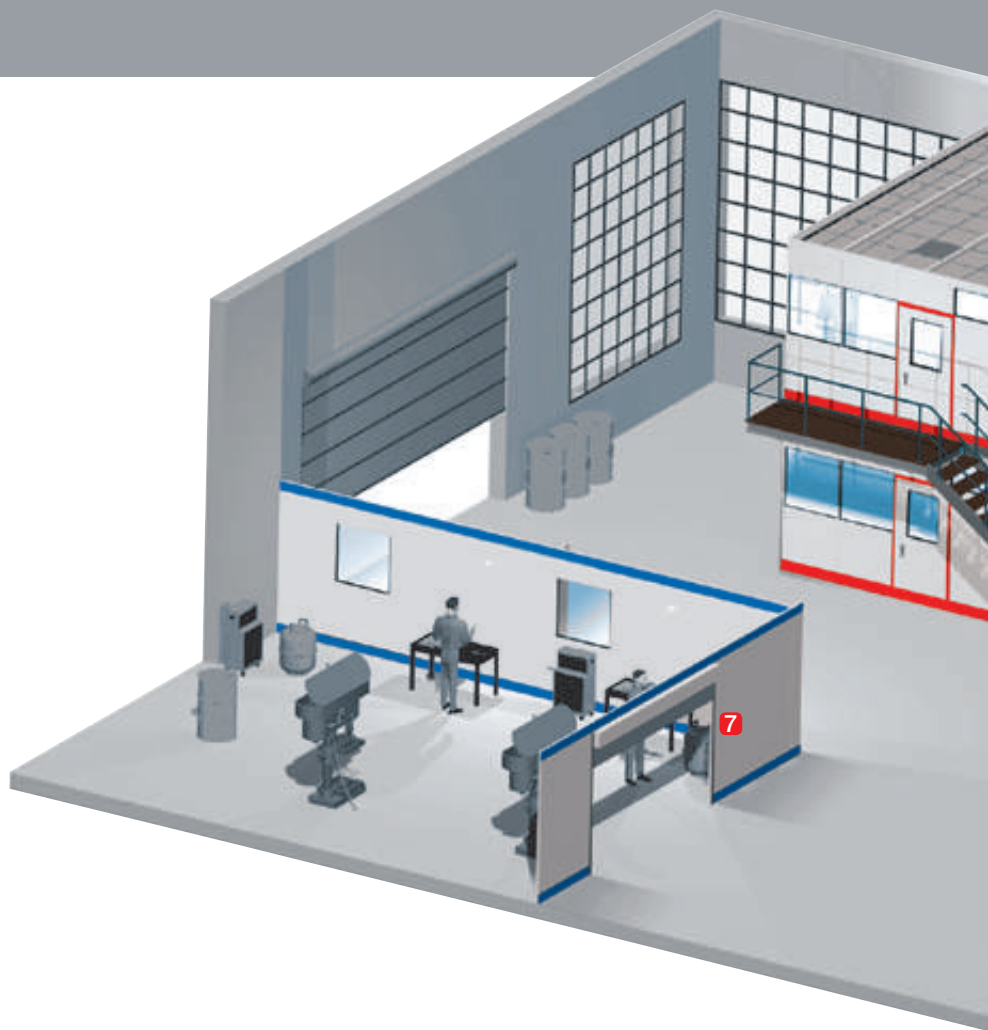

## Raumnutzung mit System. Vielfältig. Variabel. Individuell.

### **Neue und freundliche Arbeitsräume schaffen.**

Raum ist „Luxus“ und deshalb teuer. Seine wirtschaftliche Nutzung spart Platz und somit Ihr Geld. Wenn die Arbeitsabläufe und das Umfeld gut und sicher funktionieren, freundliche Farben ein Übriges tun – dann stimmt auch die Motivation Ihrer Mitarbeiter. Mit GEMAC Trennwand- und Raumsystemen nutzen Sie alle Möglichkeiten und erreichen größtmögliche Flexibilität bei Raumaufteilung und -gestaltung.

# Systemübersicht

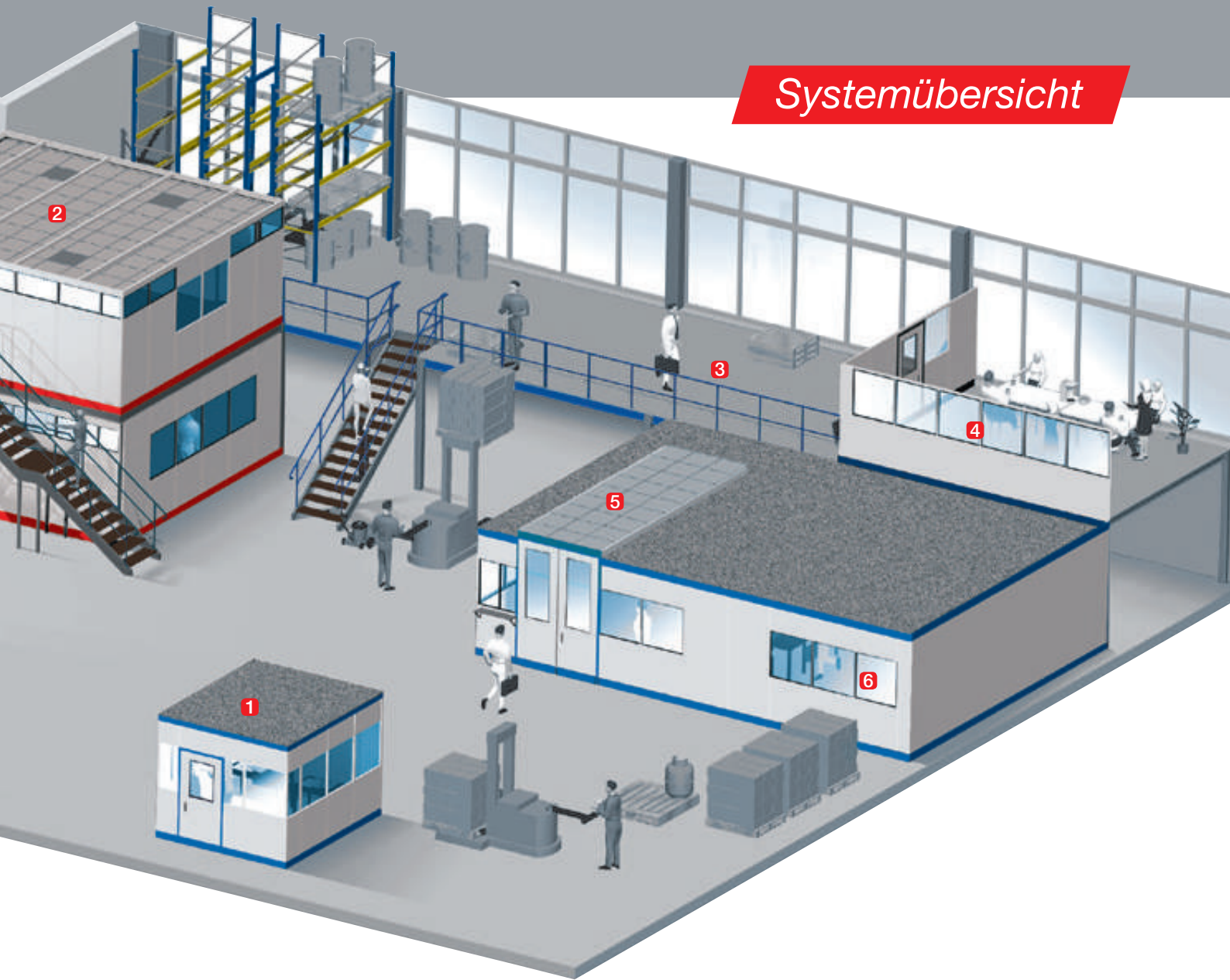

- 1 Hallenbüros
- 2 Raum auf Raum
- 3 Stahlbaubühnen
- 4 Trennwände
- 5 Messräume
- 6 Schallschutz
- 7 Individuelle Lösungen



Als Mitglied des Fachverbandes für Lager-technik und Betriebs-einrichtung verpflichtet sich GEMAC zu Qualität.





### **Metall-Trennwandsystem**

- Wanddicke 45 mm
- Wandelemente verzinkt
- 2-schalig, gedämmt
- Hochwertige Pulverbeschichtung
- Verwendung nicht brennbarer Materialien
- Einfache und schnelle Montage
- Erweiterbar / Ausbaufähig





## Hallenbüros direkt vor Ort. Kurze Wege. Übersicht. Rational.

### Einsatz-Beispiele

- Meister- und Betriebsbüros
- Teamräume
- Pausenräume
- Steuer- und Leitstände
- Sozialräume

GEMAC hält bei der Planung, Konstruktion und Ausführung die Arbeitsstättenverordnung und die Unfallverhütungsvorschriften der Berufsgenossenschaft ein.

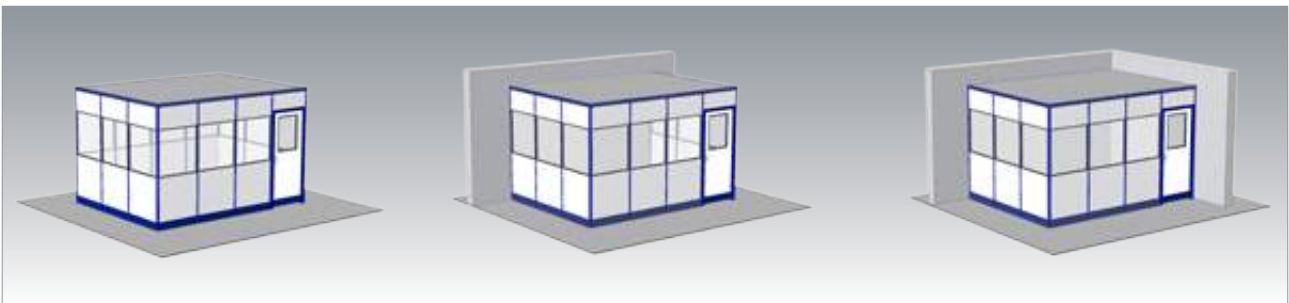

### 4-seitig

Unabhängig von räumlichen und baulichen Gegebenheiten.

### 3-seitig

In Verbindung mit einer bauseitigen Wand.

### 2-seitig

In Verbindung mit zwei bauseitigen Wänden.





## Zusatznutzen: Das Büro darüber. Ökonomisch. Design im Fokus.

Das GEMAC-Prinzip: Ein Mehr an Raum. Variable Raumlösungen, die Effizienz und angenehmes Arbeiten fördern. Zu Zweckmäßigkeit und Wirtschaftlichkeit kommt der optisch gute Eindruck.





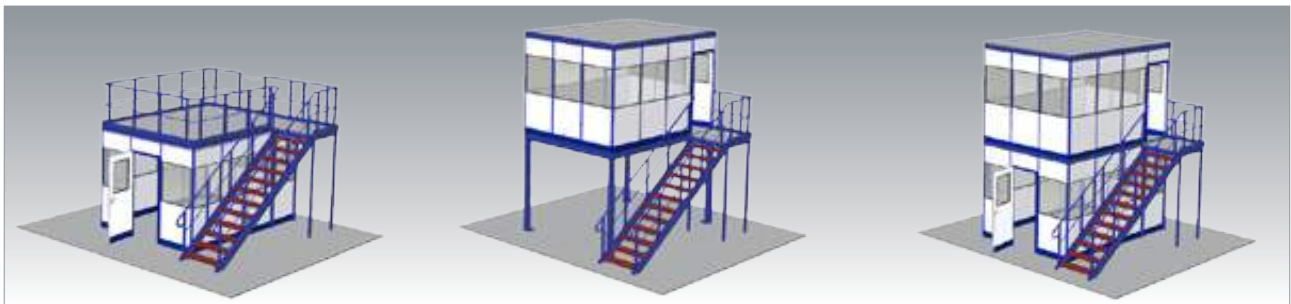

## Raum unter Bühne

Zusätzliche Lagerfläche oberhalb des Hallenbüros.

## Raum auf Bühne

Fertigungsnahes Büro im Obergeschoss und Produktion unter der Stahlbaubühne.

## Doppelstock-Anlage

Vielfältig nutzbar:  
Doppelte Bürofläche bei gleichbleibender Grundfläche.

## Platzsparende Bauweise, variabel und wirtschaftlich

- Standardflächenlast 300 kg/m<sup>2</sup>
- Stützen aus Quadrat-Hohlprofil
- Treppen-Konstruktion mit Stufen aus Verbundholzplatte oder Gitterrost
- Treppen und Geländer nach den Sicherheitsvorschriften BGI 561 und BGR 234

# Nutzraum bis unter das Hallendach. Strukturiert. Modular.

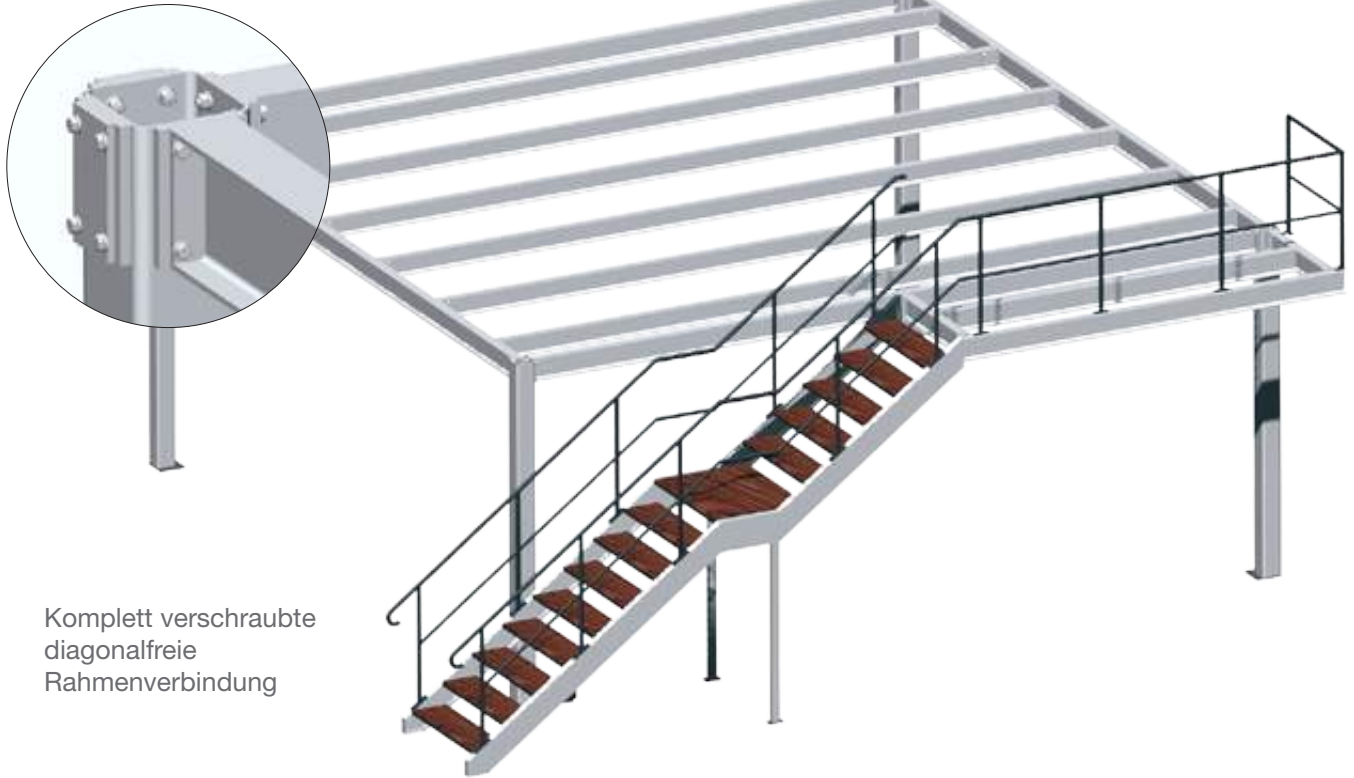

Komplett verschraubte  
diagonalfreie  
Rahmenverbindung







## Lagerbühnen

- Die zweite Ebene: Überbauung von Produktions-, Montage- und Lagerflächen
- Bühne für Hallenbüros mit Erd- und/ oder Obergeschoss



## GEMAC Bühnen-Konstruktion

Planung und Herstellung nach individuellen Kundenwünschen:

- Systemstatik nach den neuesten technischen Vorschriften
- Standard Stützenabstand bis 6.000 mm
- Standard Flächenlast 300 bis 500 kg/m<sup>2</sup>
- Konstruktion ohne störende Vertikalverbände durch biegesteife Anschlüsse
- Haupt- und Bühnenträger aus warmgewalzten I-Profilen
- Durchbiegung der Träger max. L/300
- Prüffähige Statik auf Anfrage
- Stoßfeste Pulverbeschichtung
- Verschraubte Ausführung problemlos erweiterbar
- Paletten - Übergabestation



## Die Trennwand – eine sinnvolle Entscheidung. Leicht aufgebaut. Flexibel.

Ob Sie einen Neubau planen oder bestehende Gebäude ausbauen, umnutzen oder nachträglich separate Bereiche schaffen wollen: Das Trennwandsystem ist die sinnvolle Entscheidung für das Planen und Errichten von Räumen.

Die 45 mm dicken Wandelemente bestehen aus elektrolytisch verzinkten Stahlblechen. Schall- und Wärmedämmung mit Mineralwolle.

### **Modularer Systemaufbau**

Großzügige Glasfronten sorgen für helle und freundliche Atmosphäre.





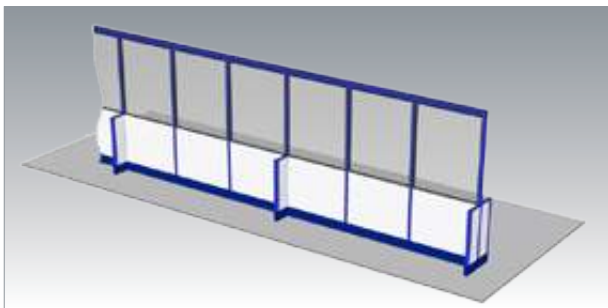

## Trennwände ohne Decken-Anbindung

Freistehende Wände als einfache Lösung zur optischen Trennung von Produktions- oder Lagerbereichen. Standsicher durch Verdübeln am Hallenboden.

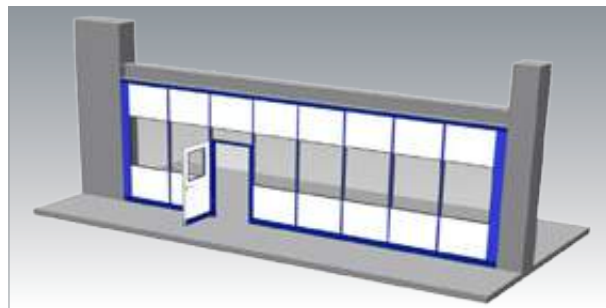

## Trennwände mit Decken-Anbindung

Abtrennungen von Arbeitsbereichen mit Trennwänden bis zur Raumdecke oder bis zum Hallendach sparen Energiekosten und schirmen ab vor Lärm und Schmutz.





### Messräume / Technikräume

Fertigungsnahe Räume mit manueller Tür- und Dachöffnung. Bedienung über Türgriff.





## Der Messraum mitten in der Produktion. Zentral. Maßgeschneidert. Klimatisiert.

GEMAC schafft Präzision und Wirtschaftlichkeit. Wir konzipieren Einhausungen, die in Verbindung mit modernster Klimatechnik zu maßgeschneiderten Messräumen werden. Nach Aufbau und Inbetriebnahme führen wir eine qualifizierte Funktionsabnahme durch. Nach Bedarf und Anfrage kann eine Abnahme in Anlehnung an die Richtlinie VDI/VDE 2627 erfolgen.



### Güteklassen für Messräume nach VDI/VDE 2627

- Güteklasse 1 Präzisionsmessraum
- Güteklasse 2 Feinmessraum
- Güteklasse 3 Standardmessraum
- Güteklasse 4 Fertigungsnaher Messraum
- Güteklasse 5 Fertigungsmessplatz
- Güteklasse 6 Messraum mit besonderen Anforderungen

### Öffnung von Dachsegmenten

Ausführung mit manueller dach- und stirnseitiger Öffnung zum Beladen des Messgerätes unter Nutzung eines Hallenkrans. Tür und Dach sind miteinander verbunden.





Messraum in der Dimension 12 x 10 x 6 m durch freitragende Fachwerkkonstruktion

## Die Insel in der Produktion. Messen vor Ort.

Durch raumhohe Doppel-Schiebetüren und durch ein elektrisch betriebenes auffahrbares Dach, Öffnungsbreite ca. 2 m, Öffnungslänge ca. 9 m, kann das zu prüfende Material mittels Hallenkran eingebracht werden. Ein separater Antrieb der Dachöffnungen ermöglicht es, das Dach auf jede beliebige Öffnungsbreite zu fahren und somit einen ökonomischen Betrieb des Raumes hinsichtlich der Klimatisierung zu unterstützen.

**Unabhängiges  
Öffnen und Schließen  
einzelner Dachsegmente**







## Gut kombiniert

Feinmessraum mit angrenzender Doppelstock-Anlage

## Planungsgrundlagen für Messräume

- Raumdaten:  
Länge, Breite, Höhe
- Schleuse
- Raumklima:  
Benennung Messraum-Güteklasse,  
Grundtemperatur, Umgebungstemperatur,  
zeitliche und räumliche Temperaturänderungen,  
Luftfeuchte, Luftgeschwindigkeit, Filterklasse
- Raumlasten:  
Wärmelasten; Maschinen, Personal, PC etc.

## Messtechnische Anforderungen

- Messgrößen, Merkmale, Messbereiche,  
Messverfahren, zugelassene Messunsicherheiten, Geräte und Hilfseinrichtungen

Weitere Informationen bzgl. Projektierung und Abnahme finden Sie auf unserer Homepage:  
[www.gemac.de](http://www.gemac.de)



# Kostenfaktor Lärm. Schallschutz rechnet sich.

GEMAC Raumsysteme bieten in Verbindung mit dem Schallschutzpaket den erforderlichen Schutz vor ständiger Lärmbelastigung. GEMAC Wände reduzieren Geräuschemissionen und -imissionen wirksam.

GEMAC Raumsysteme erfüllen die betrieblichen Anforderungen an den Schallschutz. Darüber hinaus schützen Sie Ihre Mitarbeiter vor den physischen und psychischen Folgen der Lärmbelastigung und somit Ihr Unternehmen vor wirtschaftlichen Einbußen.

## Das GEMAC Schallschutzpaket

Angepasst an die örtlichen Gegebenheiten und die Bestimmungen

- Zwei-Scheiben Isolierverglasung, eingefasst in ein PVC-Glashalprofil
- Automatisch absenkende Türbodendichtung
- Mineralfaser-Akustikdecke mit aluminiumkaschierter Mineralwolle oder wahlweise Mineralwolle mit einer Spanplatten-Abdeckung als zusätzlicher Schallschutz
- Deckenventilator mit Schallschutzhaube
- Wandlüftungsgitter in schallgedämmter Ausführung



## Isolierverglasung 28 besteht aus

- 6 mm Floatglas
- 18 mm Luftzwischenraum
- 4 mm Floatglas
- eingefasst in spezielles Glashalprofil





Die Luftschalldämmung des GEMAC Trennwandsystems wurde nach DIN EN 20 140, Teil 3 (Messung der Luftschall-Dämmung von Bauteilen im Prüfstand), im Prüfstand des MPA NRW an drei Ausführungen geprüft. Die Ausführungen sind unten aufgeführt und in den Prüfberichten näher beschrieben. Nachfolgend ist das jeweilige bewertete Schalldämm-Maß  $R_w$  (Prüfstandswert) nach DIN EN ISO 717-1 für die drei GEMAC Wand-Ausführungen aufgeführt.

	$R_w$ [dB]
Mittelsichtwand mit Floatglas 5 mm	33
Mittelsichtwand mit Isolierglas 6/18/4	38
Vollwand	39

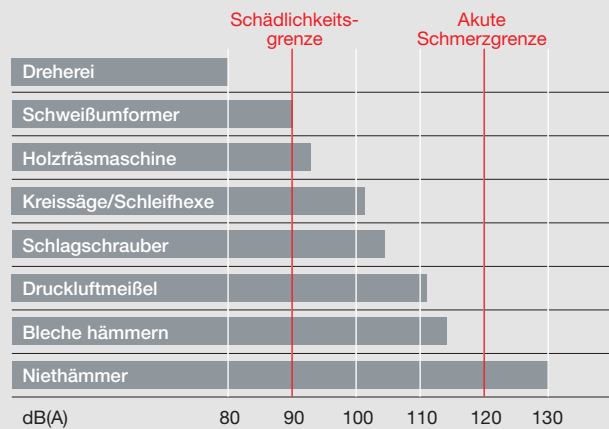



# GEMAC. Grenzenlose Individualität.

**Ganz nach Ihren Wünschen:  
Individuelle Nutzungsbeispiele**

Jeder Fall liegt anders. Doch die Lösung heißt immer Wirtschaftlichkeit. Da sind Sie bei GEMAC richtig. Dank unserer flexiblen Systembauweise sind wir in der Lage, individuelle Lösungen nach Ihren speziellen Vorgaben zu konzipieren.



## **Transportboden**

Mit unserem mobilen Unterbau mit Gabelstaplertaschen können Sie Ihre Meisterbüros oder Betriebsinseln jederzeit an Ihren Einsatzort versetzen.





Hallenbüro mit speziellen Schnellaufotoren und kundenseitig integrierten Hubfenstern.

**Beispiele für GEMAC Funktionsräume**

- Schallschutzkabinen
- EDV-Räume
- Sicherheitszonen
- Reinräume
- Technikräume
- Lagertrennwände
- Messräume
- Mobile Räume auf Staplerpodest
- Maschineneinhausungen

**Maschineneinhausung mit bauseitiger Sicherheitseinrichtung und Absaugung.**



# GEMAC Baukastensystem. Praktisch. Sinnvoll. Variabel.

## Mineralfaser-Akustikdecke

Raster 625 x 625 mm,  
sichtbares Abhängesystem

## Deckenträger

Zum Abhängen der  
Mineralfaser-Akustikdecke

## Glashalteprofil aus PVC

Mit Dichtlippe

**Wandkonsole**  
Zur Auflage der Deckenträger  
an bauseitigen Wänden

## Glasscheibe

Einscheiben-  
Verglasung, 5 mm  
Floatglas oder  
Isolierverglasung  
6/18/4 mm

**Deckenauflage**  
Stahl-Profil zur Aufnahme  
der Deckenträger

## Wandaufsatz

Siehe Wandteil

## Pfosten

Am Boden  
verschraubt mit  
Spindelverstellung,  
Ausgleich von  
Bodentoleranzen

**Wandanschluss**  
Verstellbares U-Profil  
zum Anschluss an  
vorhandene Baukörper  
sowie zum Ausgleich  
von Maßtoleranzen

## PVC-Bodenprofil

Durchlaufendes  
Kunststoffprofil mit  
Dichtlippe

**Wandteil**  
Wandelemente aus  
elektrolytisch verzinkten  
Stahlblechen, 45 mm  
stark, zweischalig.  
Zwischenraum  
vollständig ausgefüllt mit  
Mineralwolle

## Sockelverkleidung

aus Metall

## Abstandsleiste

## Holzfußboden

Spanplatte,  
28 mm dick

**Elektro-Element**  
Mit Steckdose/Wechselschalter  
oder Steckdose/Steckdose.  
Kabelverlauf in der Wand

## Bodenbelag

PVC-Fliesen

## Türzarge

aus Stahlblech

**Türblatt**  
Gefalztes Metalltürblatt inkl.  
Leichtmetall-Drückergarnitur  
und Einfallenschloss

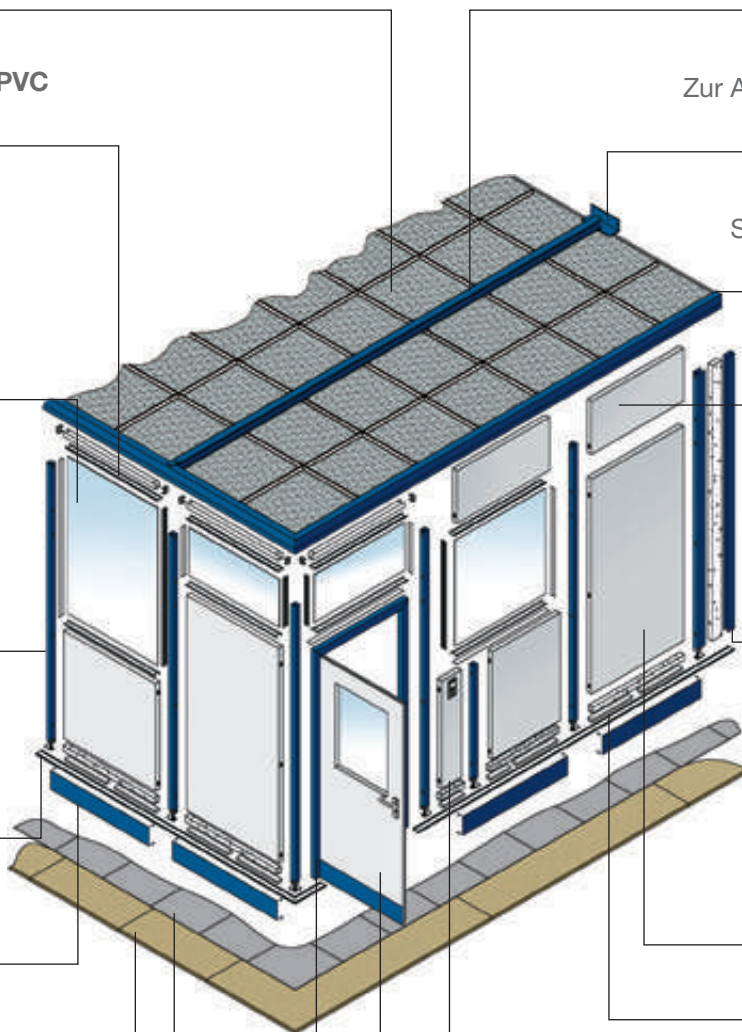



## GEMAC Wandsystem mit beweglichen Klapphaken.



- Das Wandteil wird mittels seitlich angebrachter Klapphaken in die gelochten Pfosten eingehängt
- Die Pfosten aus Quadratrohr sind die tragenden Bauteile
- Die beweglichen Klapphaken ermöglichen bei Umbau- oder Instandsetzungsarbeiten eine schnelle Montage der Wandelemente ohne Demontage der Pfosten



Pfosten

Klapphaken

Wandteil

Spindelfuß

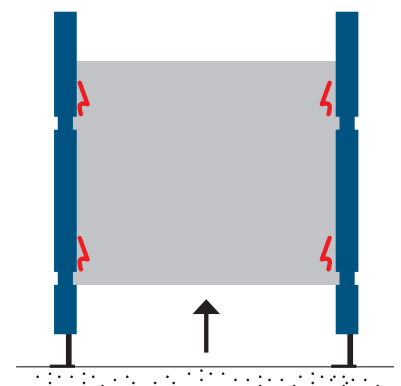
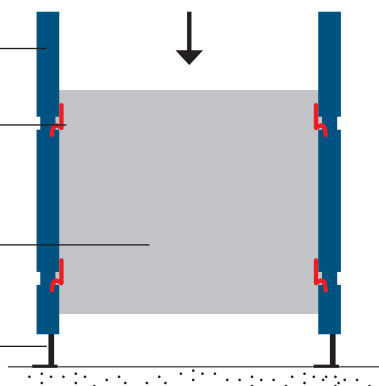

## Vollwand

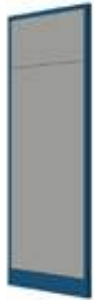

### Rasterbreite

250 mm  
500 mm  
750 mm  
1.000 mm

### Höhe

bis 7.000 mm

## Sichtwand

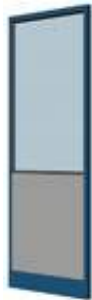

### Rasterbreite

500 mm  
750 mm  
1.000 mm

### Höhe

2.055 mm  
bis 3.040 mm

## Mittelsichtwand



### Rasterbreite

500 mm  
750 mm  
1.000 mm

### Höhe

2.550 mm  
bis 7.000 mm

## Oberlichtwand

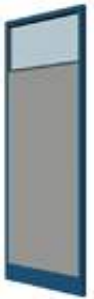

### Rasterbreite

500 mm  
750 mm  
1.000 mm

### Höhe

2.550 mm  
bis 3.040 mm

## Ganzglaswand



### Rasterbreite

500 mm  
750 mm  
1.000 mm

### Höhe

2.550 mm  
bis 3.040 mm

## Vollwand mit Schiebefenster



### Rasterbreite

1.000 mm

## Tür mit Glasausschnitt

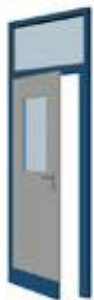

### Rasterbreite

1.000 mm  
1.250 mm

### Durchgangshöhe

2.094 mm  
2.219 mm

## Doppelflügeltür mit Glasausschnitt



### Rasterbreite

1.500 mm (1,5-flg.)  
2.000 mm  
2.500 mm

### Durchgangshöhe

2.094 mm  
2.219 mm

## Doppelflügeltür mit zu öffnenden Oberflügeln

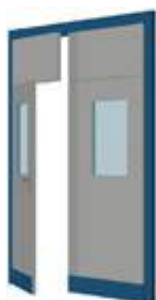

### Rasterbreite

2.000 mm  
2.500 mm

### Durchgangshöhe

von 2.600  
bis 3.400 mm

## Schiebetür mit Glasausschnitt



### Rasterbreite

1.000 mm  
1.500 mm  
2.000 mm  
2.500 mm  
3.000 mm

### Durchgangshöhe

von 2.000  
bis 3.000 mm

## GEMAC Standardfarben für Wände und Türen in unseren Raumsystemen:



RAL 9002 Grauweiß

oder



RAL 7035 Lichtgrau

jeweils kombiniert mit



RAL 7016 Anthrazitgrau

oder



RAL 5010 Enzianblau

Weitere Farben Ihrer Wahl erhältlich. Glashalteprofil in RAL 7016 Anthrazitgrau.



## Beleuchtung

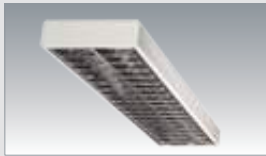

**Anbauleuchte**  
Sichtbar an der  
Decke verschraubt



**Einbauleuchte**  
Integriert in das  
Decken-System

## Lüftung



**Wandventilator**  
Mit verschließbaren  
Lamellen

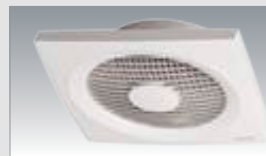

**Deckenventilator**  
Mit Schallschutz-  
haube

## Klima



**Splitklimatisierung**  
Außeneinheit



**Splitklimatisierung**  
Deckenkassette

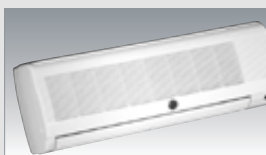

**Splitklimatisierung**  
Wandgerät



**Kompaktgerät**  
Kühlgerät oder  
Kühl-/Heizgerät



**Elektro-  
Heizkonvektor**  
Wandmontage

## Weiteres Zubehör



**Anfahrtschutz**  
400 mm hoch



**Kabelkanal**  
70 x 130 mm



# GEMAC – Ihr Komplett-Anbieter.

- Trennwand- und Raumsysteme
- Stahlbau-Systembühnen
- Paletten-Regalsystem **NORMAPAL**
- Fachbodenregale **COMBIFIX / NORMAFIX**
- Kragarmregale **SCREWFIX / SOLIDFIX / CLAMPFIX**

  
LAGERTECHNIK & RAUMSYSTEME

Gemac Lagertechnik + Trennwand GmbH

Hannoversche Str. 20  
31675 Bückeburg

Telefon 0 57 22 - 205 0  
Fax 0 57 22 - 205 27

info@gemac.de  
www.gemac.de